

**ЗАКАЗАТЬ**

Датчик предельного уровня IL-LAA-N предназначен для мониторинга уровня сыпучих материалов. Он может быть использован в качестве датчика заполнения, опустошения или промежуточного уровня. Монтаж сигнализатора IL-LAA-N производится на емкости сверху или сбоку на требуемой для выполнения измерений высоте.

**Особенности датчика уровня IL-LAA-N:**

- Опорный подшипник качения вала обеспечивает высокую стойкость к механическим нагрузкам.
- Элемент крепления выполнен отдельно с корпусом прибора.
- Два типа прямой резьбы G1½" и G 2½", опционально фланцевое соединение.

**Технические характеристики**

Наименование	Значение
Степень защиты	IP65
Подшипник	подшипник качения
Уплотнение	радиальное уплотнение вала NBR (бутадиен-акриловая резина)
Проскальзывающая муфта	защита привода от ударов по лопасти
Скорость вращения лопасти	1 об/мин или 5 об/мин
Задержка сигнала	свободная лопасть → покрытие ≈1,5 сек. покрытая лопасть → освобождение ≈0,2 сек
Вес	≈1,5 кг
Напряжение питания	переменный ток: 230 В или 110 В, или 24 В 50/60Гц, все напряжения ±10%, макс. 4 ВА;  постоянный ток: 24 В ±10%, макс. 2,5 Вт
Выходной сигнал	Микровыключатель без потенциала (SPDT) макс. 250 В перем. тока, 5 А, неиндуктивный макс. 30 В пост. тока, 3 А, неиндуктивный
Допустимые предохранители	макс. 5 А
Класс защиты от поражения электрическим током	I
Категория установки	II
Степень загрязнения	2
Условия эксплуатации:	
- рабочая температура	-40...+80°C*
- максимальное рабочее давление	0,8 бар
- минимальная плотность продукта	> 100 г/л
- свойства сыпучего материала	размер частиц < 50 мм
- допустимая механическая нагрузка	макс. 300 Н (при L=150 мм) на конце вала макс. 100 Н (при L=365 мм) на конце вала

\*Для датчиков с напряжением питания 24VDC при температуре ниже -35°C вращение вала начинается после 3-х минутного технологического прогрева (на мотор датчика должно быть подано напряжение питания).

### Принцип работы

Измерительная лопасть приводится в действие синхронным двигателем. При контакте лопасти с материалом происходит останов двигателя. Возникающий реактивный момент используется, чтобы привести в действие микровыключатель, который выдает сигнал (регистрация уровня материала). При снижении уровня материала, пружина возвращает двигатель в исходное положение, лопасть освобождается, и двигатель снова включается.

### Стандартный комплект поставки:

- IL-LAA-N датчик предельного уровня ротационный.
- Паспорт.

### Дополнительный комплект поставки:

- Шестигранная гайка 1 1/2" для монтажа сигнализатора INNOLevel серии N. Варианты исполнения:
  - o материал: сталь;
  - o материал: сталь оцинкованная;
  - o материал: нержавеющая сталь SUS304.
- Жесткое удлинение вала. Варианты исполнения:
  - o +50 мм;
  - o +215 мм.
- Маятниковое удлинение. Варианты исполнения:
  - o 500 мм;
  - o 1000 мм.
- Тросовое удлинение. Варианты исполнения:
  - o 1500 мм;
  - o 2000 мм;
  - o 3000 мм;
  - o 4000 мм.

### Габаритный чертеж

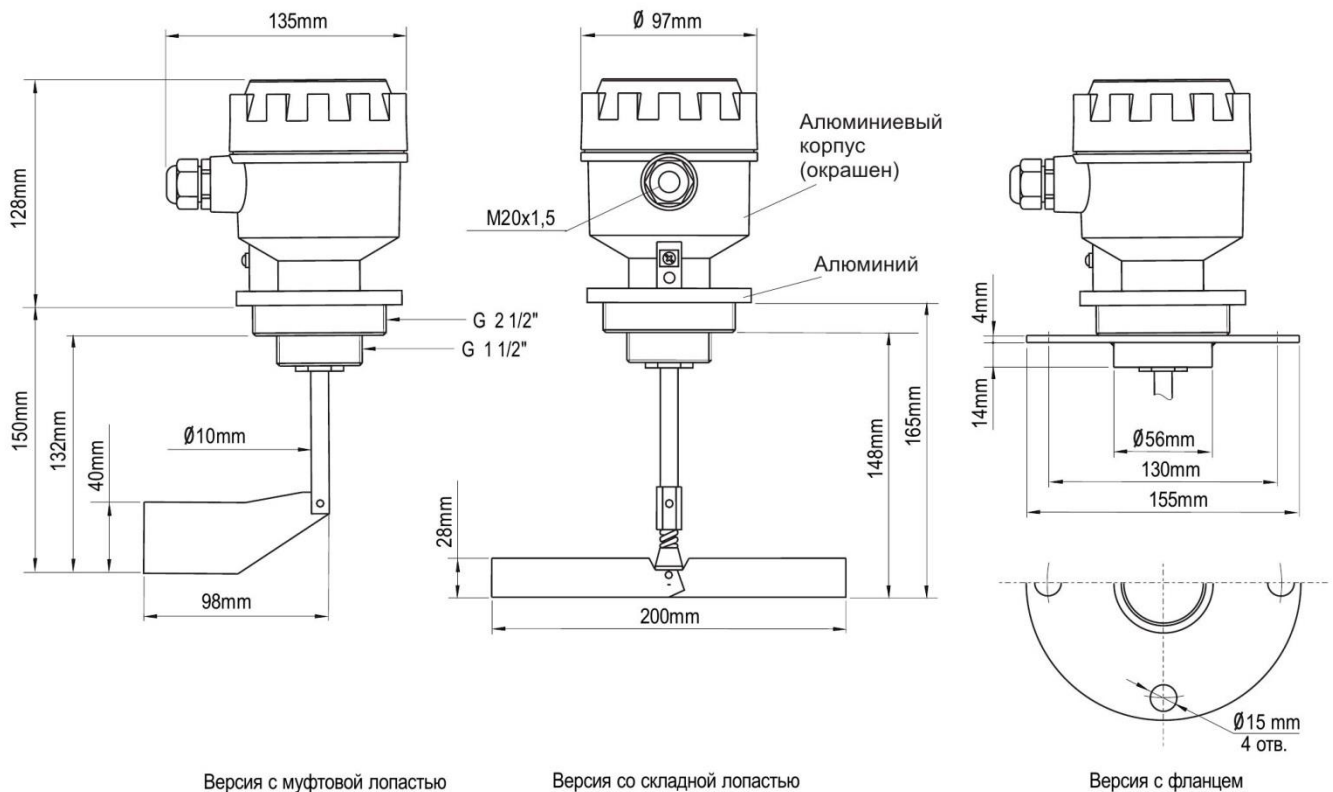

## Электрическое соединение

Переменный ток:

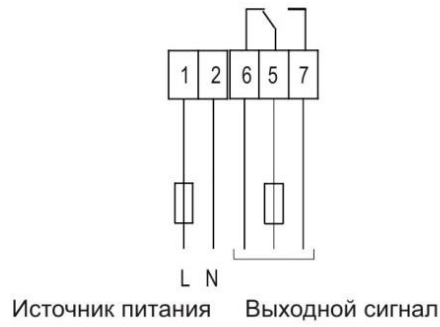

Постоянный ток:



## Монтаж

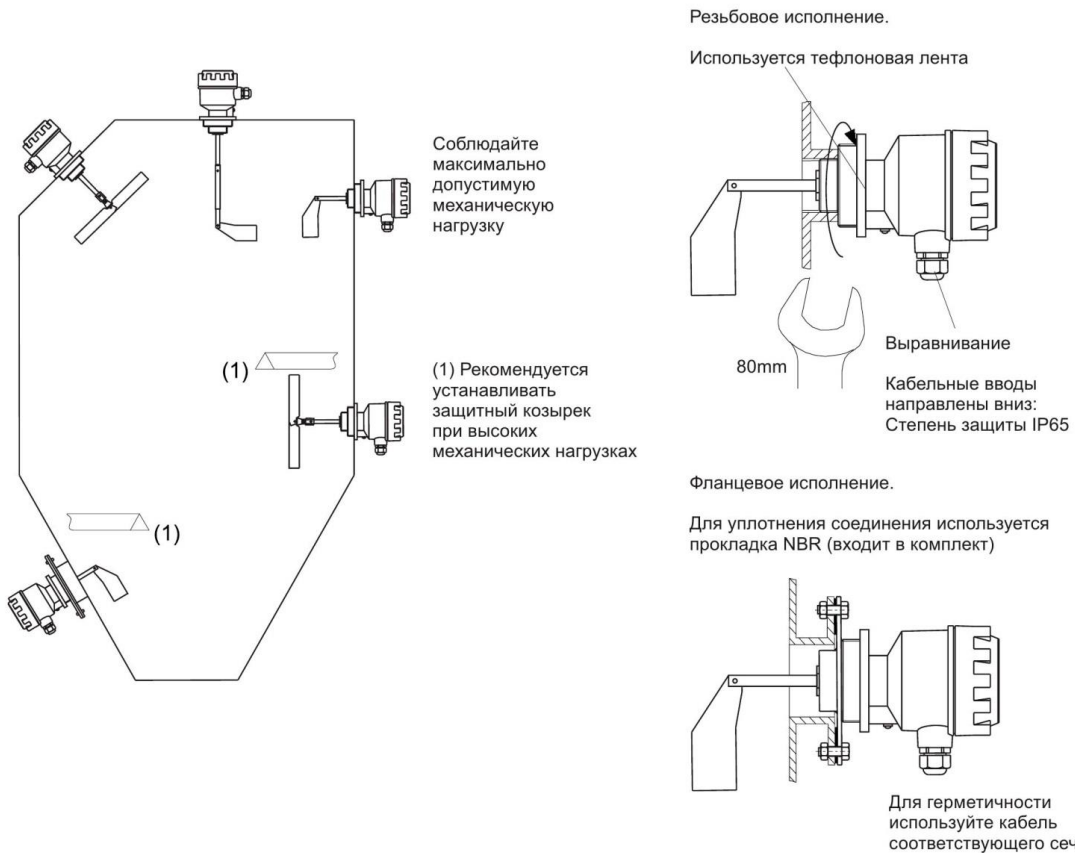

Стандартная муфтовая лопасть 40x98 мм позволяет производить установку датчика в штуцерный ввод длиной до 40 мм без ее демонтажа.

При наличии штуцерного ввода большей длины, а также в условиях ограниченного пространства, необходимо применять датчик со складной лопастью 28x200 мм.

## Настройка

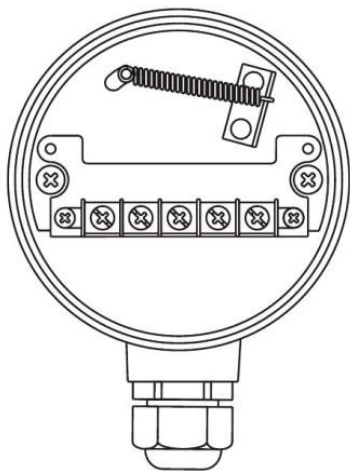

Регулировка силы натяжения пружины:

- сильно налипающий материал – положение пружины 1;
- легкий материал – положение пружины 4;
- заводская установка – положение пружины 2.